

notice de pose Panneaux Japonais

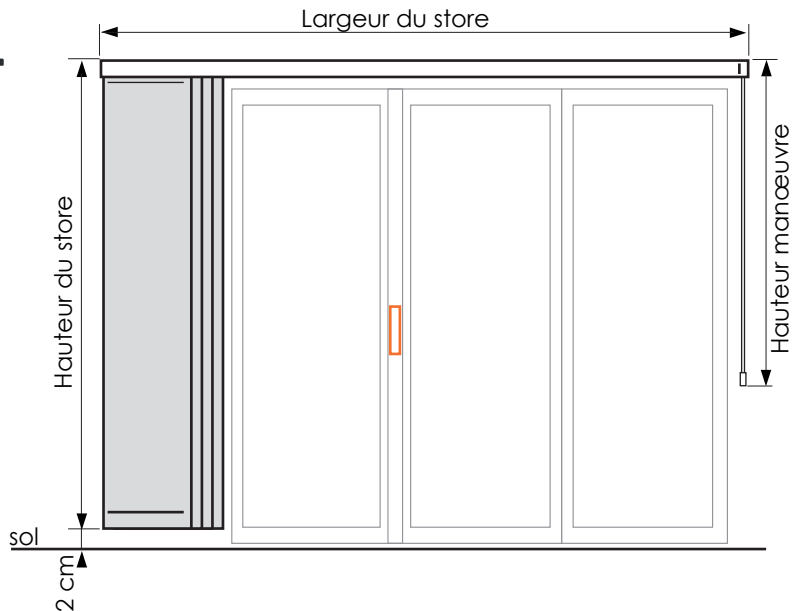

Types de rails

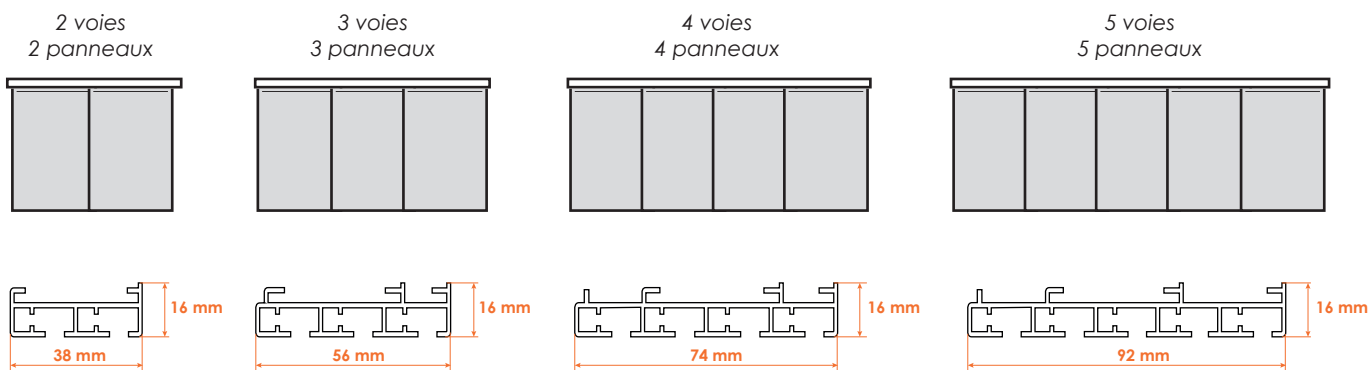

Types de poses

PLAFOND

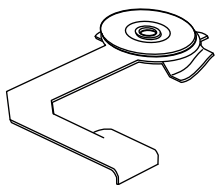

Etrier fixé sur le dessus du rail

1 Tracez la position des étriers au plafond.

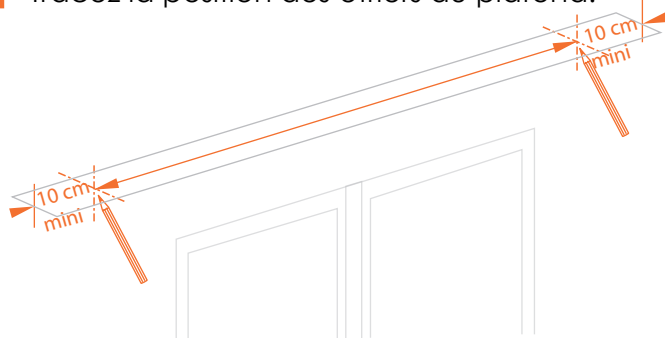

2 Fixez les étriers au plafond à l'aide d'une cheville de 6 mm.

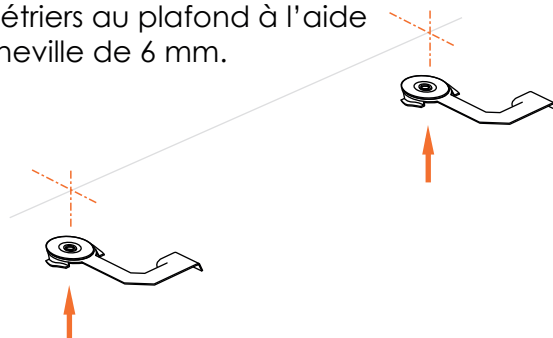

3 Emboitez les étriers dans la rainure supérieure du rail et tournez la patte d'un 1/4 de tour pour verrouiller le rail.

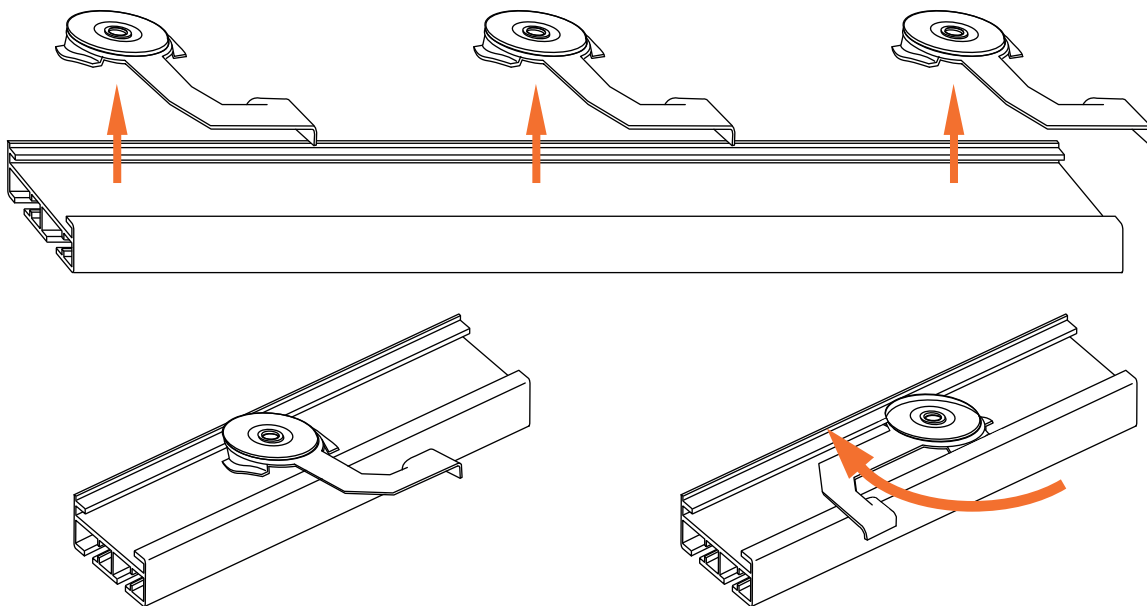

4 Fixez les panneaux de tissus sur les velcros des chariots du rail.

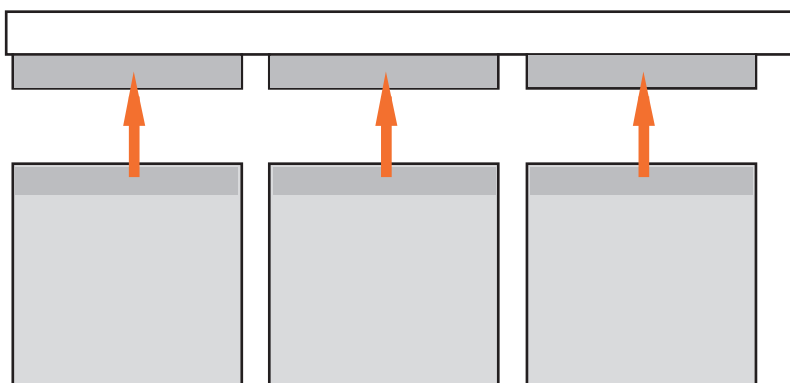

Types de poses (suite)

MUR

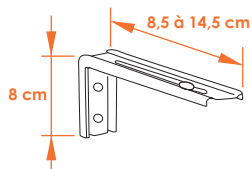

équerre murale courte (8,5 à 14,5 cm)

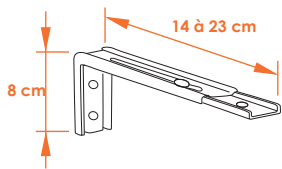

équerre murale longue (14 à 23 cm)

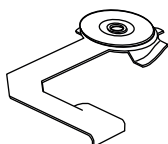

Etrier fixé sur le dessus du rail

1 Vissez les étriers sur le dessous des équerres.

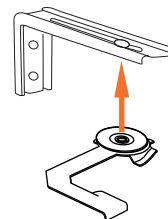

2 Tracez au mur l'emplacement des équerres puis fixez les à l'aide de chevilles de 6 mm.

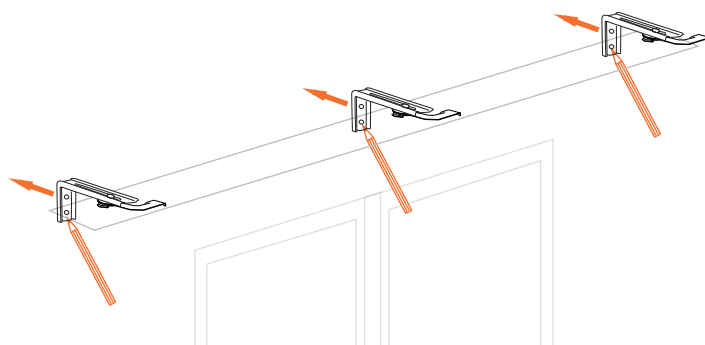

3 Emboîtez les étriers dans la rainure supérieure du rail et tournez la patte d'un 1/4 de tour pour verrouiller le rail.

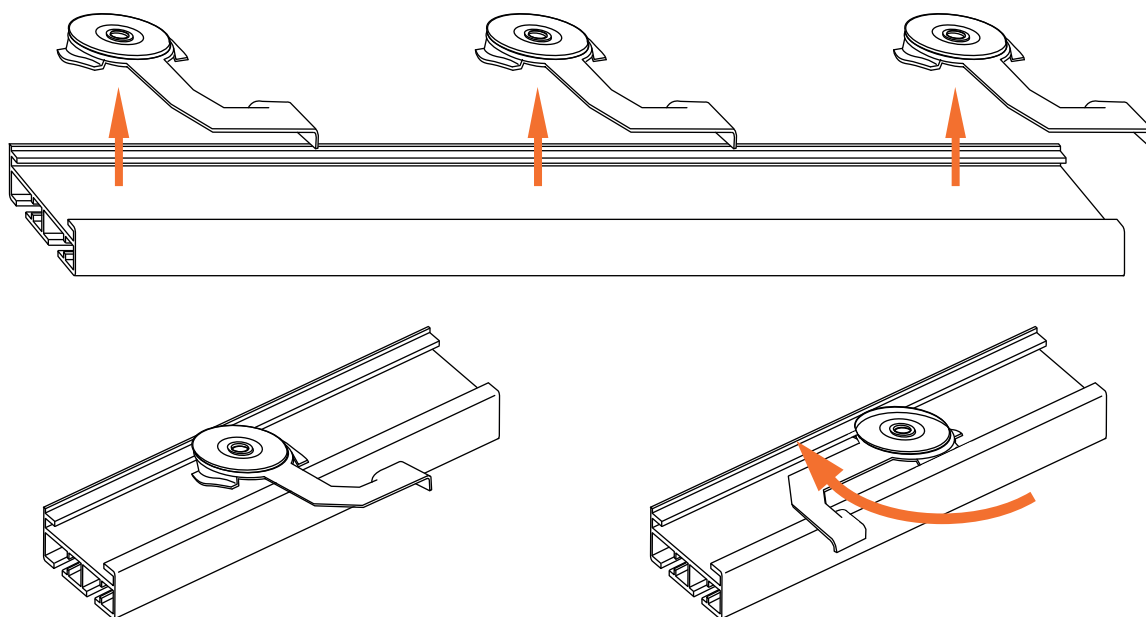

4 Fixez les panneaux de tissus sur les velcros des chariots du rail.

